

শিশুদের পোশাক ড্রাফটিং

ইউনিট
১৬

ভূমিকা

পোশাক তৈরি করার পূর্বে সমতল কাগজে পোশাকের একটি নমুনা আঁকা হয়। একে মূল নকশা বা মূল ড্রাফট বলে। এরপর মূল নকশাকে ভিত্তি করে দেহের মাপ অনুযায়ী সমতল কাগজে যে চূড়ান্ত নকশা আঁকা হয় তাকেই বলে প্যাটার্ন ড্রাফটিং। সফলভাবে প্যাটার্ন ড্রাফটিং তৈরিতে আরামদায়কতা ও সেলাই এর জন্য মূল মাপের সাথে বাড়তি কিছু মাপ যোগ দিতে হয়। ড্রাফটিং করার অনেক সুবিধা রয়েছে। যেমন - প্রয়োজনে পোশাকের ডিজাইন সহজেই পরিবর্তন করা যায়, একই সাইজের অনেকগুলো পোশাক একসাথে ছাঁটা যায়, কাপড়ের অপচয় রোধ করা যায়, পোশাক ছাঁটতে সময় কম লাগে, কাপড়ের বাড়তি ছাঁট বা টুকরা দিয়ে ছোটদের পোশাক ছাড়াও ঘরের প্রয়োজনীয় নানা রকম সামগ্রী- ন্যাপকিন, রুমাল, টি কোজি, টেবিল ম্যাট ইত্যাদি তৈরি করা যায় এবং মূল ড্রাফটিং এর ওপর ভিত্তি করে নানা ধরনের বৈচিত্র্যময় নকশার পোশাক তৈরি করা যায়।



ইউনিট সমাপ্তির সময়

ইউনিট সমাপ্তির সর্বোচ্চ সময় ২ সপ্তাহ

এ ইউনিটের পাঠসমূহ

পাঠ- ১৬.১ : ফতুয়ার ড্রাফটিং

পাঠ- ১৬.২ : ফতুয়া প্রস্তুত

পাঠ- ১৬.৩ : বেবি ফ্রক ড্রাফটিং ও বেবি ফ্রক প্রস্তুত

পাঠ-১৬.১ ফতুয়ার ড্রাফটিং

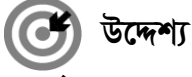

উদ্দেশ্য

এ পাঠ শেষে আপনি—

- শিশুদের পোশাক হিসেবে ফতুয়ার ড্রাফটিং প্রস্তুত করতে পারবেন।



ঘরোয়া বা বাইরের পোশাক হিসেবে ফতুয়া গ্রীষ্মকালের জন্য বেশ উপযোগী, জনপ্রিয় ও আরামদায়ক। একটি ৩ বছরের শিশুর ফতুয়া তৈরির জন্য প্রথমেই মূল নকশার পরিকল্পনা করে বাদামি কাগজে ড্রাফটিং করতে হবে। এক্ষেত্রে ড্রাফটিং এর জন্য যেসব জিনিস সংগ্রহ করতে হবে সেগুলো হচ্ছে- বাদামি কাগজ, পেন্সিল, স্কেল, শেপকাট, রাবার, গজফিতা, পিন ইত্যাদি। ৩ বছরের শিশুর উপযোগী ফতুয়া তৈরিতে শরীরের বিভিন্ন অংশের মূল মাপগুলো এবং ড্রাফটিং তৈরির পদ্ধতি নিচে তুলে ধরা হলো।

ফতুয়ার সামনের ও পেছনের অংশের ড্রাফটিং

প্রয়োজনীয় মাপ—

বুল- ১৭ ইঞ্চি বা ৪৩.১৮ সেন্টিমিটার

বুক - ২২ ইঞ্চি বা ৫৫.৮৮ সেন্টিমিটার

কাঁধ- ৯ ইঞ্চি বা ২২.৮৬ সেন্টিমিটার

হাতার লম্বা- ৩.৫ ইঞ্চি বা ৮.৮৯ সেন্টিমিটার

কাফ বা মহুরী- ৪ ইঞ্চি বা ১০.১৬ সেন্টিমিটার

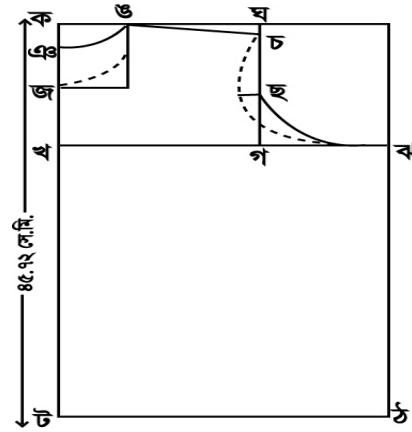

চিত্র-১৬.১.১: ফতুয়ার সামনের ও পেছনের অংশের ড্রাফটিং

ফতুয়ার পেছন ও সামনের অংশের ড্রাফটিং একই সাথে করা হয়। প্রথমে কাঁধের মাপের অর্ধেক বা পুটের মাপের সাথে ১.২৭ সে.মি. যোগ করে ক ঘ (১১.৪৩+১.২৭=১২.৭ সে.মি.) রেখা টানতে হবে। অতঃপর বুকের ১/৪ অংশের মাপ (১৩.৯৭ সে.মি.) নিয়ে ক খ রেখা টানতে হবে। খ বিন্দু হতে বুকের ১/৪ অংশ + ৫.০৮ সে.মি. টিলা + ১.২৭ সে.মি. সেলাই = ২০.৩২ সে.মি.দূরে ঝ বিন্দু নির্ধারণ করে খ ঝ যোগ করতে হবে। খ ঝ রেখার ওপর ক খ গ ঘ আয়তক্ষেত্র তৈরি হবে।

গলার চওড়া নির্ধারণের জন্য ক বিন্দু থেকে বুকের ১/১২ অংশ=৪.৫৭ সে.মি. দূরে ঙ বিন্দু শনাক্ত করতে হবে। পেছনের গলার গভীরতার জন্য ক বিন্দু হতে ২.৫৪ সে.মি. নিচে ঞ বিন্দু শনাক্ত করে ঙ ঞ গোল করে যোগ করতে হবে। এখন সামনের গলার শেপ তৈরি করার জন্য ক বিন্দু হতে বুকের ১/৮ অংশ =৬.৯৮ সে.মি. নিচে জ বিন্দু শনাক্ত করে ঙ থেকে জ গোল করে যোগ করতে হবে। গলার শেপ পছন্দমত আরো গভীর করা যেতে পারে। অতঃপর ঘ বিন্দু থেকে ১.২৭ সে.মি. নিচে চ বিন্দু শনাক্ত করে ঙ চ যোগ করতে হবে। বগলের শেপের জন্য গ চ রেখার মধ্যবিন্দু ছ শনাক্ত করে ছ ঝ বিন্দু বাঁকাভাবে যোগ করলে পেছনের বগলের শেপ তৈরি হবে। সামনের বগল পিছনের বগল হতে ১.২৭ সে.মি. বেশি গভীর হবে।

সম্পূর্ণ বুলের সাথে নিচে হেমের জন্য ১.২৭ সে.মি. এবং সেলাই এর জন্য ১.২৭ সে.মি. যোগ দিতে হবে। এখন ক খ রেখাকে ক বিন্দু হতে ৪৫.৭২ সে.মি. নিচ পর্যন্ত বাড়িয়ে ক ট রেখা আঁকতে হবে। অতঃপর ঝ খ ট ঠ আয়তক্ষেত্র অংকন করতে হবে।

ফতুয়ার হাতার ড্রাফটিং

ক-ঘ = হাতার লম্বা-৮.৮৯ সে.মি.+ মুড়ি-২.৫৪ সে.মি.+ সেলাই ১.২৭
সে.মি.= ১২.৭ সে.মি.

ক-খ = হাতার চওড়া = বুকের $1/8$ = ১৩.৯৭ সে.মি.

খ-ঙ = বুকের $1/12 + 1.27$ সে.মি.= ৫.৮৪ সে.মি.

ঝ-ঘ = মুড়ি ২.৫৪ সে.মি.

ঝ-এঃ = কাফ $1/2 + 1.27$ সে.মি.= ১১.৪৩ সে.মি.

ক-চ = ১.২৭ সে.মি.

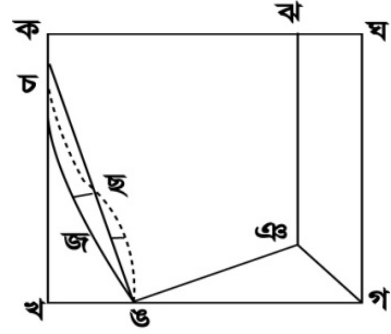

চিত্র-১৬.১.২: ফতুয়ার হাতার ড্রাফটিং

এবার চ ও ঙ বিন্দু কোণাকোণিভাবে যোগ করতে হবে। এই রেখার মধ্যবিন্দু ছ। ছ বিন্দুর ১.২৭ সে.মি. বাইরে একটি বিন্দু দিয়ে ঙ থেকে চ পর্যন্ত শেপ করতে হবে। হাতার সামনের অংশের শেপ করার জন্য এবার ছ ও ঙ এর মধ্যবিন্দু জ নিয়ে, জ এর ০.৬৩৫ সে.মি. ভিতরে একটি বিন্দু শনাক্ত করে ঙ ছ চ এর সাথে চিত্রের মত শেপ করতে হবে।

	শিক্ষার্থীর কাজ	একটি ফতুয়ার সামনের অংশ, পেছনের অংশ ও হাতার ড্রাফটিং প্রস্তুত করুন।
--	-----------------	---

	সারাংশ
<p>পোশার তৈরির পূর্বে বাদামি কাগজে দেহের মাপ অনুযায়ী পোশাকের যে নমুনা আঁকা হয় তাকে মূল নকশা বা মূল ড্রাফট বলে। একটি ৩ বছরের শিশুর ফতুয়া তৈরির জন্য ড্রাফটিং করতে প্রথমেই শরীরের বিভিন্ন অংশের মাপগুলো নিতে হবে। প্রয়োজনীয় মাপগুলো হলো- ঝুল, বুক, কাঁধ, হাতার লম্বা এবং কাফ বা মুহুরী। প্রথমে মূল নকশার পরিকল্পনার অনুযায়ী বাদামি কাগজে নিয়ম অনুযায়ী পেন্সিলে চিহ্নিত করে ও ঐকে ঐকে ড্রাফটিং করতে হবে।</p>	

	পাঠোত্তর মূল্যায়ন-১৬.১
--	-------------------------

সঠিক উত্তরের পাশে টিক (✓) চিহ্ন দিন।

১। ফতুয়ার জন্য ড্রাফটিং তৈরিতে কী প্রয়োজন?

- | | |
|-----------------------------------|--------------------------------------|
| ক) শরীরের বিভিন্ন অংশের মাপ নেয়া | খ) নকশা অনুযায়ী বস্ত্র নির্বাচন করা |
| গ) চূড়ান্ত নকশা অনুসরণ করা | ঘ) বস্ত্রের পূর্ব প্রস্তুতি নেয়া |

২। ফতুয়া তৈরি করতে শরীরের কোন কোন অংশের মূল মাপ নিতে হয়?

- | | |
|---|---------------------------------|
| ক) কাঁধ এবং বুকুর মাপ | খ) ঝুল, কাঁধ এবং বুকুর মাপ |
| গ) ঝুল, বুক, কাধ, হাতার লম্বা, এবং কাফ বা মুহুরীর মাপ | ঘ) ঝুল, হিপ, কাঁধ এবং বুকুর মাপ |

পাঠ-১৬.২ ফতুয়া প্রস্তুত

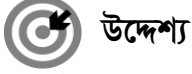

উদ্দেশ্য

এ পাঠ শেষে আপনি-

- শিশুদের উপযোগী ফতুয়া প্রস্তুত করতে পারবেন।



ড্রাফটিং অনুসারে ফতুয়া প্রস্তুত করতে হলে প্রথমে পরিকল্পনা অনুসারে কাপড়ের পরিমাণ নির্ধারণ করে, নির্দিষ্ট পদ্ধতি অনুযায়ী ছেঁটে সেলাই করতে হবে। একটি ৩ বছরের শিশুর ফতুয়া তৈরির জন্য ১ গজ কাপড় এবং সেলাই এর জন্য সুতা, সূঁচ, বোতাম, কাঁচি, সেলাই মেশিন ইত্যাদি হাতের কাছে রাখতে হবে।

কাপড় ছাঁটা

কাপড়কে সঠিক পদ্ধতিতে ভাঁজ করে তার ওপর ড্রাফটিং এর কাগজ রেখে পিন দিয়ে আটকিয়ে নিতে হবে। এরপর নকশা অনুযায়ী কাপড় ছাঁটতে হবে। ছাঁটার পর পিছনের অংশ আলাদা করে, সামনের অংশের বগলের শেপ ও গলা ছেঁটে গলার মধ্যবিন্দু থেকে ৭.৬২ সে.মি. নিচ পর্যন্ত ছাঁটতে হবে। পাশের কাপড়কে পুনরায় ভাঁজ করে হাতার ড্রাফটিং ফেলে একসাথে ছাঁটতে হবে। এবার হাতার ড্রাফটিং এর সামনের অংশের শেপ করে, দুই হাতার সামনের অংশের কাপড় একসাথে করে, পুনরায় ড্রাফটিং ফেলে সামনের অংশের হাতার শেপ ছাঁটতে হবে। এবার টুকরা কাপড় দিয়ে গলার পাইপিং এবং বোতামের পট্টি তৈরি করতে হবে। এক্ষেত্রে বিপরীত রঙের কাপড়ও ব্যবহার করা যায়।

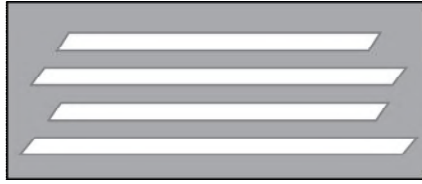
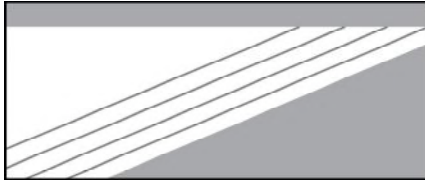

চিত্র-১৬.২.১: পাইপিং তৈরির পদ্ধতি



সেলাই

প্রথম সামনের ও পিছনের অংশ একত্র করে দুই দিকের কাঁধের সেলাই করতে হবে।

এরপর বোতামের জন্য পট্টির ব্যবস্থা করে গলার পাইপিং লাগাতে হবে। তারপর দু'পাশ

সেলাই করে, বুল ঠিক রেখে নিচের কাপড় ভাঁজ করে মুড়ে টাক সেলাই দিতে হবে।

হাতা দুটো আলাদাভাবে সেলাই করে বডির সাথে সংযোজন করতে হবে। এবার ফিটিং এর মাপ ঠিক করে নিচে হেম সেলাই দিয়ে, বুকের সামনে লুপ ও বোতাম লাগাতে হবে। সবশেষে অতিরিক্ত সুতা কেটে, ইস্ত্রি করে ফতুয়া সেলাই শেষ করতে হবে।

চিত্র-১৬.২.২: তৈরিকৃত ফতুয়া



শিক্ষার্থীর কাজ

ড্রাফটিং অনুসারে একটি ফতুয়া তৈরি করুন।



সারাংশ

ড্রাফটিং অনুসারে ফতুয়া প্রস্তুত করতে হলে নির্দিষ্ট পরিমাণ কাপড়কে নিয়ম অনুসরণ করে ছেঁটে, পাইপিং ও পট্টি তৈরি করে সেলাই করে নিতে হবে।



পাঠোত্তর মূল্যায়ন-১৬.২

সঠিক উত্তরের পাশে টিক (✓) চিহ্ন দিন।

১। ৩ বছরের শিশুর ফতুয়া তৈরির জন্য কতটুকু কাপড় প্রয়োজন?

ক) ১ গজ

খ) ২ গজ

গ) ৩ গজ

ঘ) ৪ গজ

পাঠ-১৬.৩ বেবি ফ্রকের ড্রাফটিং তৈরি ও বেবি ফ্রক প্রস্তুত

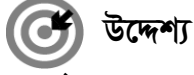

উদ্দেশ্য

এ পাঠ শেষে আপনি—

- বেবি ফ্রক এর ড্রাফটিং প্রস্তুত করতে পারবেন;
- ড্রাফটিং অনুসারে বেবি ফ্রক প্রস্তুত করতে পারবেন।



বেবি ফ্রক হচ্ছে শিশুর উপযোগী পোশাক। এ পোশাক বিভিন্ন ধরনের হতে পারে। যেমন- এ লাইন শেপ ফ্রক, ইয়ক ফ্রক, টিউনিক ইত্যাদি। এখানে ৩ বছরের শিশুর উপযোগী এ লাইন শেপ ফ্রক বেবি ফ্রকের ড্রাফটিং তৈরি করতে শরীরের যেসব অংশের মাপ নিতে হয়, সেসব অংশের মূল মাপ এবং ড্রাফটিং এর পদ্ধতি নিচে তুলে ধরা হলো-

প্রয়োজনীয় মাপ: • বুল- ৪৫.৭২ সেন্টিমিটার, • বুক - ৫৫.৮৮ সেন্টিমিটার, • পুট- ১১.৪৩ সেন্টিমিটার

ড্রাফটিং এর জন্য বাদামি কাগজ, পেন্সিল, স্কেল, শেপকাট, রাবার, গজ, পিন ইত্যাদি সংগ্রহ করতে হবে। এ ধরনের বেবি ফ্রকের পেছন ও সামনের অংশের ড্রাফটিং একই সাথে করা হয়।

প্রথমে পুটের মাপের সাথে ১.২৭ সে.মি. যোগ করে ক ঘ রেখা টানতে হবে। অতঃপর বুকের ১/৪ অংশের সাথে ২.৫৪ সে.মি. যোগ করে ক খ রেখা টানতে হবে। খ বিন্দু হতে বুকের ১/৪ অংশের সাথে টিলা এর জন্য ৬.৩৫ সে.মি. এবং সেলাই এর জন্য ১.২৭ সে.মি. যোগ করে ২১.৫৯ সে.মি. (১৩.৯৭ সে.মি. + ৬.৩৫ সে.মি. + ১.২৭ সে.মি.) দূরে বা বিন্দু নির্ধারণ করতে হবে। এবার খ বা যোগ করে খ বা রেখার ওপর ক খ গ ঘ আয়তক্ষেত্র তৈরি করতে হবে। এরপর সম্পূর্ণ বুলের সাথে নিচে হেমের জন্য ১.২৭ সে.মি. এবং সেলাই এর জন্য ১.২৭ সে.মি. যোগ দিয়ে (৪৫.৭২+ ১.২৭+১.২৭) ক খ রেখাকে ক বিন্দু হতে ৪৮.২৬ সে.মি. নিচ পর্যন্ত বাড়িয়ে ক ত রেখা আঁকতে হবে। এবার বা খ ত খ আয়তক্ষেত্র অংকন করতে হবে। ঘেরের জন্য খ বিন্দু থেকে প্রায় ৪ সে.মি. দূরে ট বিন্দু দিয়ে বা ট যোগ করে শেপকাট দিয়ে সুন্দর ভাবে চিত্রের ন্যায় খ ঠ রেখা বরাবর শেপ করতে হবে। গলার চওড়া নির্ধারণের জন্য ক বিন্দু থেকে বুকের ১/১২ অংশ=৪.৬ সে.মি. দূরে ও বিন্দু শনাক্ত করতে হবে। পেছনের গলার গভীরতার জন্য ক বিন্দু হতে ১.২৭ সে.মি. নিচে এও বিন্দু শনাক্ত করে ও এও গোল করে যোগ করতে হবে। এখন সামনের গলার শেপ তৈরি করার জন্য ক বিন্দু হতে বুকের ১/৮ অংশ নিচে জ বিন্দু শনাক্ত করে ও থেকে জ গোল করে যোগ করতে হবে। গলার শেপ পছন্দমত আরো গভীর করা যেতে পারে। এরপর ঘ বিন্দু থেকে ১.২৭ সে.মি. নিচে চ বিন্দু শনাক্ত করে ও চ যোগ করতে হবে। বগলের শেপের জন্য গ চ রেখার মধ্যবিন্দু ছ শনাক্ত করে ছ বা বিন্দু বাঁকাভাবে যোগ করলে পেছনের বগলের শেপ তৈরি হবে। সামনের বগল পিছনের বগল হতে ১.২৭ সে.মি. বেশি গভীর হবে।

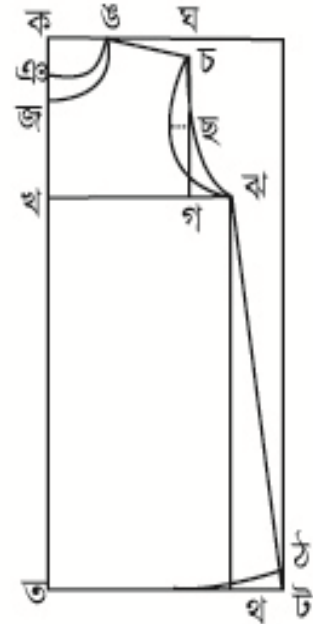

চিত্র-১৬.৩.১: বেবি ফ্রকের ড্রাফটিং

কাপড় ছাঁটা ও সেলাই

উপরোক্ত ড্রাফটিং অনুসারে বেবি ফ্রক ছাঁটার জন্য ৯১.৪৪ সে.মি. চওড়া ও ৫০.৮ সে.মি. লম্বা কাপড়কে ভাঁজ করে তার ওপর ড্রাফটিং এর কাগজ রেখে পিন দিয়ে আটকিয়ে নিতে হবে। এরপর নকশা অনুযায়ী কাপড় ছাঁটতে হবে। পাশের টুকরা কাপড় দিয়ে গলা ও বগলের পাইপিং এবং বোতাম পট্টি তৈরি করতে হবে। এ ধরনের বেবি ফ্রকের পিঠ সম্পূর্ণ খোলা বা অর্ধেক খোলা থাকতে পারে।

সেলাই এর ক্ষেত্রে প্রথমে সামনের ও পেছনের অংশ একত্র করে দুই দিকের কাঁধের সেলাই করতে হবে। এরপর গলা ও বগলের পাইপিং লাগিয়ে বোতাম পট্ট সেলাই করতে হবে। অনেক সময় দুই কাঁধেও বোতামের ব্যবস্থা করা যেতে পারে। তারপর দু'পাশ সেলাই করে, বুল পরীক্ষা করে নিচের কাপড় ভাঁজ করে মুড়ে টাক সেলাই দিতে হবে। ফিটিং পরীক্ষা করে নিচে হেম সেলাই দিয়ে, প্রয়োজনীয় বোতাম লাগাতে হবে। সবশেষে অতিরিক্ত সুতা কেটে, ইস্ত্রি করে ফ্রকের সেলাই শেষ করতে হবে।



চিত্র-১৬.৩.২: বিভিন্ন ধরনের এ লাইন শেপ বেবি ফ্রক

 শিক্ষার্থীর কাজ	৩ বছরের শিশুর শরীরের মাপ অনুসারে একটি এ লাইন শেপ বেবি ফ্রকের ড্রাফটিং করুন এবং ফ্রকটি তৈরি করুন।
--	--

 সারাংশ	এ লাইন শেপ বেবি ফ্রকের ড্রাফটিং তৈরি করতে শরীরের বুল, বুক এবং পুট এর মাপ নিতে হয়। এ ধরনের বেবি ফ্রকের পেছন ও সামনের অংশের ড্রাফটিং একই সাথে করা হয়। ড্রাফটিং অনুসারে কাপড়কে ভাঁজ করে নকশা অনুযায়ী কাপড় ছাঁটতে হবে। পাশের টুকরা কাপড় দিয়ে গলা ও বগলের পাইপিং এবং বোতাম পট্ট তৈরি করতে হবে। সেলাই এর ক্ষেত্রে প্রথমে সামনের ও পেছনের অংশ একত্র করে দুই দিকের কাঁধের সেলাই করতে হবে। এরপর গলা ও বগলের পাইপিং লাগিয়ে বোতাম পট্ট সেলাই করতে হবে। তারপর দু'পাশ সেলাই করে নিচের কাপড় ভাঁজ করে হেম সেলাই দিয়ে প্রয়োজনীয় বোতাম লাগাতে হবে।
---	---

 পাঠোত্তর মূল্যায়ন-১৬.৩	
--	--

সঠিক উত্তরের পাশে টিক (✓) চিহ্ন দিন।

১। এ লাইন শেপ ফ্রক তৈরির জন্য শরীরের কোন কোন অংশের মাপ নিতে হয়?

- | | |
|---------------------|---------------|
| ক) বুল, বুক এবং পুট | খ) বুল, বুক |
| গ) বুক এবং পুট | ঘ) কাঁধ ও বুল |

 চূড়ান্ত মূল্যায়ন	
---	--

সংক্ষিপ্ত উত্তর প্রশ্ন

১। পোশাক ড্রাফটিং এর প্রয়োজনীয় উপকরণগুলো কী কী?

২। ড্রাফটিং এর পরবর্তী ধাপগুলো কী কী?

 উত্তরমালা	
--	--

পাঠোত্তর মূল্যায়ন- ১৬.১ : ১। ক ২। গ

পাঠোত্তর মূল্যায়ন- ১৬.২ : ১। ক

পাঠোত্তর মূল্যায়ন- ১৬.৩ : ১। ক